



TOP class

STRIDER 8

STRIDER 8



STRIDER 8



TOP class **class**





STRIDER 8



TOP class **TOP** class



DESCRIZIONE

Un prodotto di stile per coniugare l'eleganza alle prestazioni e flessibilità di utilizzo che contraddistinguono i rib Sacs e, come sempre, con la priorità della sicurezza. Un maxitender ridimensionato e rivisto, talmente curato e "nobile" che ben si adatterebbe a qualsiasi grande yacht di lusso, e talmente fruibile da essere desiderabile anche dalle famiglie più attente allo stile e all'eleganza.

L'affidamento del progetto a Christian Grande nasce su idea di Sacs, e genera un'ulteriore evoluzione del concetto di RIB, così come fu per il famoso Lancia di Lancia: il designer parmigiano riesce bene, anche questa volta, a mutuare forme e stile automobilistici, in questo caso quelli delle sportive inglesi, per trasferirle su un battello dai toni sobri e dalle finiture curate.

CARATTERISTICHE TECNICHE

Progetto: SACS
Design: Christian Grande DesignWorks
Lunghezza fuoritutto: 8,43 mt EFB/ 8,32 mt FB
Larghezza fuoritutto: 3,1 mt
Pescaggio alle eliche: 0,5 mt
Capacità serbatoio carburante: 300 lt
Capacità serbatoio acqua: 80 lt
Categoria CE: B
Peso con i motori: 2 t
Portata persone: 16
Motorizzazione: Diesel, Benzina

MOTORIZZAZIONE

Versione MerCruiser 1 X 320 HP Benzina 377
Mag DTS piede Bravo 1
Versione MerCruiser 1 X 260 HP Benzina 5.0
MPI DTS piede Bravo 3
Versione VW 1 X 265HP TDI 3.0
piede Bravo 1

DOTAZIONE DI SERIE

colori standard: carena bianca, coperta bianca, tubolare bianco, bottazzo grigio, inserti grigi, cucinerie avorio
ancora in acciaio inox 7,5 Kg e catena autoclave
bitte ormeggio
bussola
copriconsolle
cuscineria completa esterna in cellula chiusa
doccia esterna
tagliere
gonfiatore elettrico
lavello
luci di navigazione
parabrezza
scaletta
serbatoio acqua 80 lt
serbatoio carburante 300 lt
doppio tavolo esterno
teak pozzetto
tromba incasso
volante Zulag Isotta
verricello elettrico

OPTIONAL

accessori di bordo*
antivegetativa
bracket bimotore
boiler elettrico
carica batterie con impianto 220 V
dotazioni di sicurezza entro le 12 miglia**
dotazioni di sicurezza oltre le 12 miglia***
GPS Raymarine E 90 W
GPS Garmin touchscreen 5008C
luci di cortesia pozzetto
modulo eco per GPS
personalizzazione colore allestimenti esterni
personalizzazione colore tubolari
luci si profondità per plancetta di poppa
plancetta di poppa
radio stereo con predisposizione iPod
timoneria idraulica
tendalino a scomparsa servoassistito
VHF

DESCRIPTION

A stylish product that combines elegance, performance and flexibility of use: the distinguishing features of Sacs' ribs with priority on safety, as always. A maxi-tender resized and revised that is so nice and high-end that it would fit well in any large luxury yacht; it is so enjoyable it is desirable by any family that values style and elegance. Assigning the project to Christian Grande was a Sacs' idea and it led to a further development in the RIB concept, just as it happened for the famous Lancia-di-Lancia. The Parma based designer is once again successful in combining automotive shapes and styles – in this case those of the British sports cars – and in transferring them to a boat with sober tones and elegant finishes.

TECHNICAL SPECIFICATIONS

*Project: SACS
Design: Christian Grande DesignWorks
Lenght Overall: 8,43 mt EFB/ 8,32 mt FB
Beam max: 3,1 mt
Draft at propeller: 0,5 mt
Fuel tank capacity: 300 lt
Fresh-water capacity: 80 lt
CE Class: B
Weight with engine: 2 t
Max persons: 16
Engine type: Diesel, Gasoline*

ENGINE

*MerCruiser 1 X 320 HP Gasoline 377 DTS
Mag Bravo 1
MerCruiser 1 X 260 HP Gasoline 5.0 MPI
DTS Bravo 3
Versione VW 1 X 265HP TDI 3.0 Bravo 1*

STANDARD EQUIPMENTS

*standard colours: white hull, white deck, white white tubular, grey rubbing strake, grey details, ivory cushions
stainless steel 7,5 Kg anchor and chain
surge tank
mooring cleats
compass
consolle cover
full external cushions kit
external shower
chopping board
electric inflating system
sink
navigation lights
windscreen
swimming ladder
water tank 80 lt
fuel tank 300 lt
double external dining table
teak cockpit
embedded horn
Zulag steering wheel by Isotta
electric winch*

OPTIONALS

onboard accessories
anti-fouling
double engine bracket
electric boiler
battery charger 220 V
safety equipment within 12 miles**
safety equipment beyond 12 miles***
GPS Raymarine E 90 W
GPS Garmin touchscreen 5008 C
cockpit courtesy lights
eco module for GPS
customization exterior colours
customization hull colours
customization tubular colours
platform deep lights
rear swimming platform
hi-fi radio with iPod dock
hydraulic steering system
automatic bimini top
VHF*

TOP class

DESCRIPTION



*Accessori di bordo:
4 cime ormeggio
6 parabordi con cime e copriparabordi
1 cassetta attrezzi
cavo banchina 220 V

**Dotazioni di sicurezza entro le 12 miglia:

6 giubbotti salvagente
1 anulare con cima
1 mezzo marinaio
1 zattera di salvataggio entro le 12 miglia per 6 persone
1 boa galleggiante
1 kit fuochi

***Dotazioni di sicurezza oltre le 12 miglia

8 giubbotti salvagente
1 anulare con cima
1 mezzo marinaio
1 zattera di salvataggio oltre le 12 miglia per 8 persone
1 boa galleggiante
1 kit fuochi

*Onboard accessories
4 mooring lines
6 fenders with covers
1 tool box
220 V shore cable

**safety equipments within 12 miles

6 lifejackets
1 lifebelt with rope
1 boat hook
1 liferaft - within 12 miles 6 passengers
1 floating buoy
1 signal rockets kit

***safety equipments beyond 12 miles

8 lif jackets
1 lifebelt with rope
1 boat hook
1 liferaft - beyond 12 miles 8 passengers
1 floating buoy
1 signal rockets kit

Motori interni Inboard engine

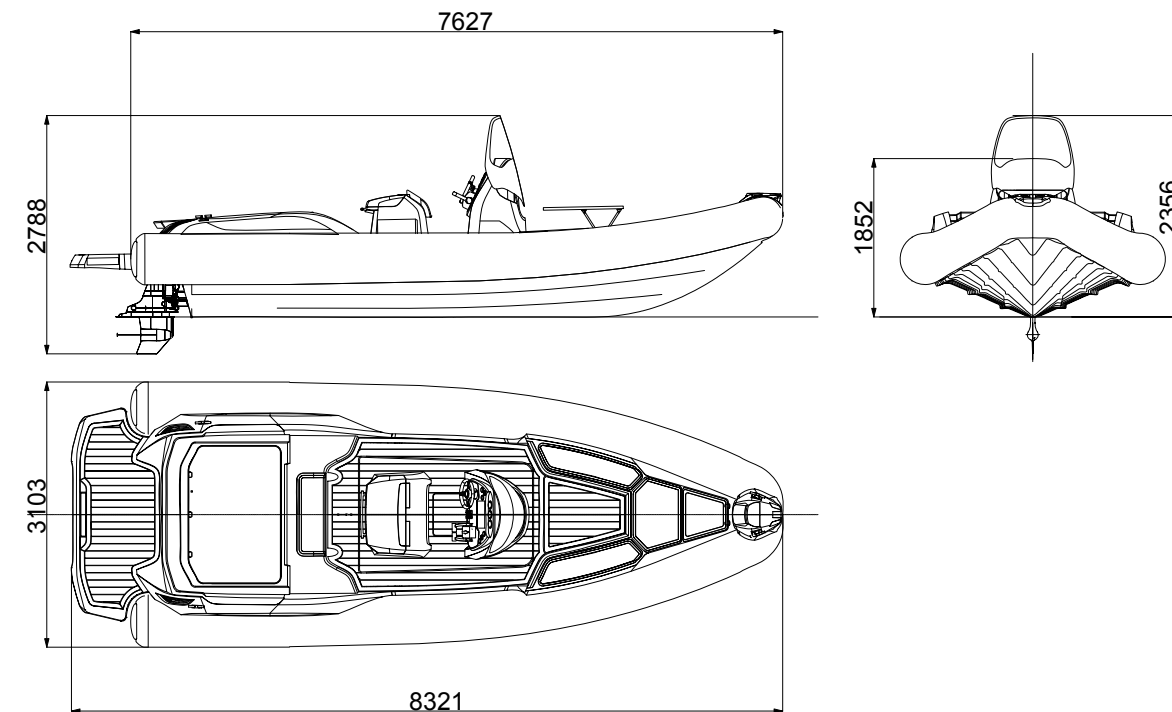

Motori esterni Outboard engine

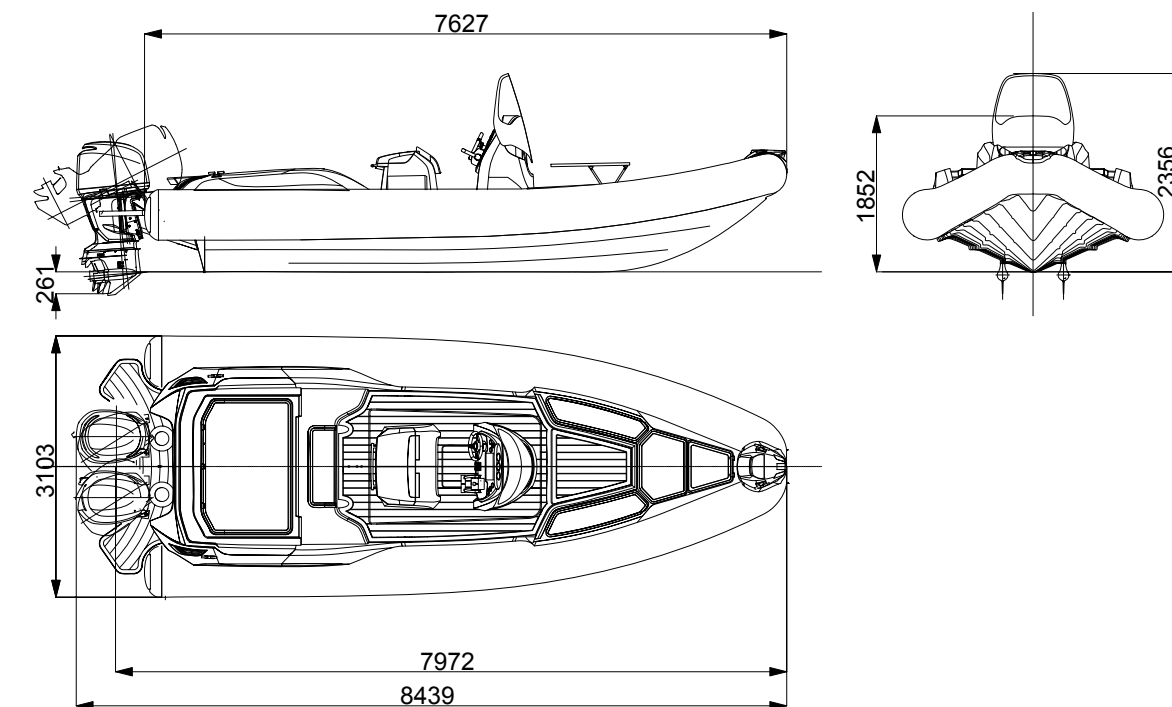

TOP class

DESCRIPTION



SACS MARINE nel mondo
SACS MARINE around the world



DEALER NETWORK



CONTATTI | CONTACTS

SACS s.r.l.
Via Edison, 5
20080 Zibido San Giacomo (MI)
Italy

Phone: +39 02 90005100 | Fax: +39 02 90003850
E-mail: info@sacsmarine.it

www.sacsmarine.it

Le descrizioni delle barche, delle caratteristiche tecniche e delle prestazioni contenute nella presente brochure, così come le immagini fotografiche, non comportano obbligazione contrattuale sulle caratteristiche specifiche del bene e, pertanto, hanno valore puramente indicativo e non costituiscono, a nessun titolo, elemento di valutazione della conformità del bene, anche ai sensi della direttiva CE 99/44.

SACS marine nello spirito di un costante aggiornamento tecnico ed estetico dei suoi prodotti, si riserva il diritto di modificare le proprie imbarcazioni in ogni momento e, pertanto è necessario che il Cliente verifichi attentamente, con il concessionario SACS, le caratteristiche della barca prima di procedere all'ordine.

The description and photographs contained in this brochure relative to the yacht, its performance, do not represent a contact obligation concerning the specific characteristics of this boat and are therefore provided by way of example only. Furthermore, the above mentioned descriptions shall not, any circumstances, represent an element for use in any assessment of conformity of the good, including matters pursuant to European directive EC 00/44. As part of its strategy of constantly updating the technical features and styling of its products, SACS reserves the right to amend the characteristics of its boats at any time. The Customer must therefore carefully verify the characteristics of the boat with the SACS Dealer before placing his order.

Concept and art direction:

Eugenio Luti

Photographs:

Archivio Sacs

E. Luti

M. Bulleri

F. Nonnoi

S. Palfrader

OUR TECHNOLOGY, YOUR EMOTION

www.sacsmarine.it